

siegling belting

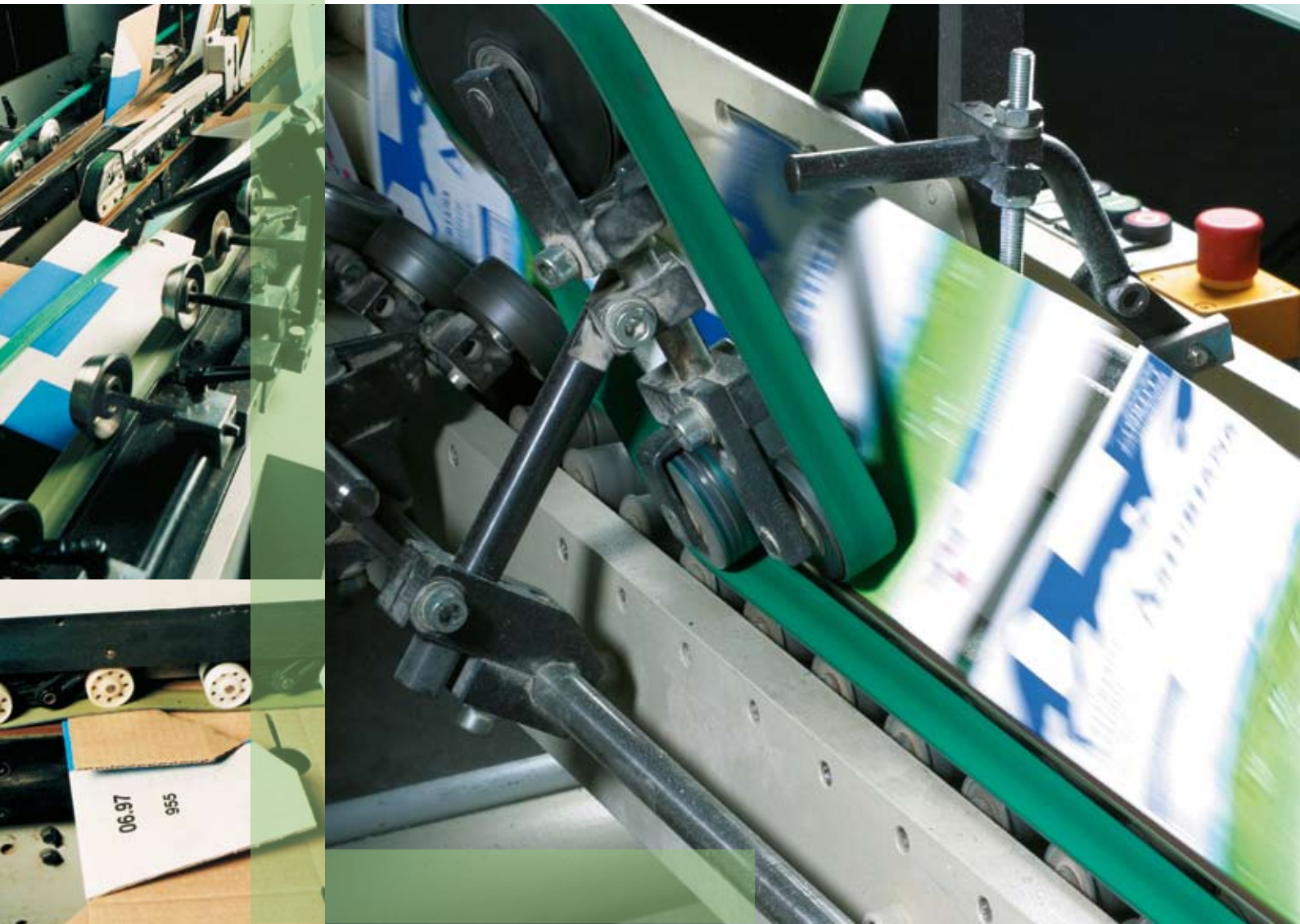

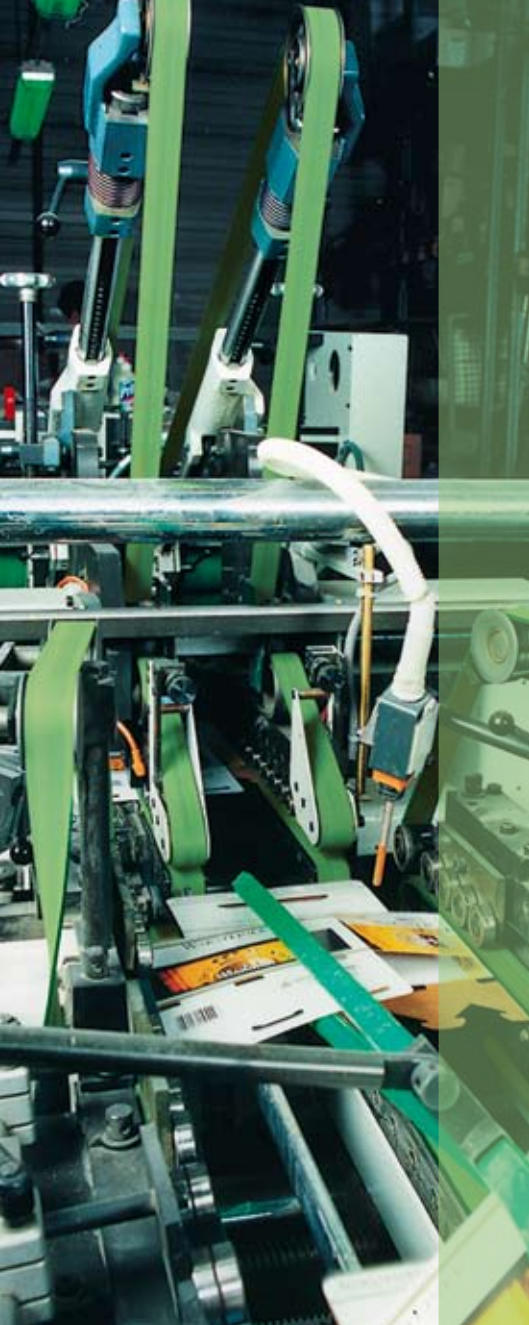

Courroies plieuses-transporteuses

Forbo Siegling est partenaire de l'industrie du papier, du cartonnage et des imprimeries depuis des décennies et riche de cette expérience offre une gamme étendue de courroies plieuses-transporteuses parfaitement adaptées à la fonction.

Avec des coefficients de frottement constants, des couches de fonctionnement ménageant les surfaces, de bonnes propriétés de détachement ou d'entraînement et des durées de vie élevées, elles contribuent parfaitement à la garantie de la qualité et la rationalisation.

Les types innovateurs des gammes A + E sont le résultat de notre travail de développement. Avec leur couche de traction Aramide ou Polyester, ils se caractérisent par leur faible tension de pose, leur flexibilité élevée et leur insensibilité aux variations climatiques.

Pour ces types, la méthode de mise sans fin (jonction Z) ne nécessite aucun produit de collage et offre la flexibilité et la résistance nécessaires pour de faibles rayons d'enroulement. Les découpeuses Z et pinces chauffantes d'utilisation

simple permettent la mise en place facile directement sur l'installation et minimisent ainsi les temps d'arrêt.

Les potentiels de qualité et de productivité des installations de transformation du papier peuvent encore être améliorés grâce à ces propriétés.

Pour les courroies de margeurs et courroies plieuses spéciales, le programme de livraison Siegling Linpack (brochure Nr. 244, courroies revêtues de Linatex) est aussi à votre disposition.

Pour d'autres produits Forbo Siegling importants pour l'industrie du papier, vous aurez toutes les informations en consultant les documentations suivantes :

Réf.-n° Titres

- 224 Siegling Transilon
Bandes de transport et de process
- 225 Siegling Extremultus
Courroies plates et de transmission
- 244 Siegling Linpack
Courroies plieuses-transporteuses
- 271 Impression & Papier – Sangles-machines
pour les arts graphiques
- 275 Impression & Papier – Sangles-machines
pour l'industrie papetière et tri de courrier

Les caractéristiques

insensible aux variations climatiques

mise sans fin Z simple, précise et de façon homogène

stabilité des bords élevée

tension de pose réduite

très souple/flexible

coefficient de frottement constant pour une résistance à l'abrasion élevée

Les avantages

sans entretien, ni ajustage de la tension, sécurité en fonctionnement plus élevée

temps de montage réduit, sans produit de collage

usure faible, durée de vie élevée

faible charge sur poulies

petits diamètres d'enroulement, faible consommation de puissance propre

rendement assuré, frais d'exploitation minimes

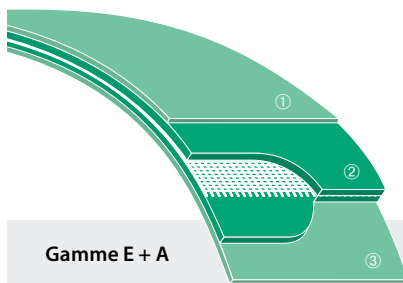

Gamme E + A

- ① **Couche de fonctionnement**
- ③ **Couche de frottement**
Elastomère G (vert) hautement résistant à l'abrasion, tissu mélangé ou de polyamide, ou polyuréthane
- ② **Couche de traction**
Gamme E: thermoplastique, avec tissu polyester en chaîne et trame
Gamme A: thermoplastique, avec tissu mélangé à haut module d'élasticité (chaîne Aramide)

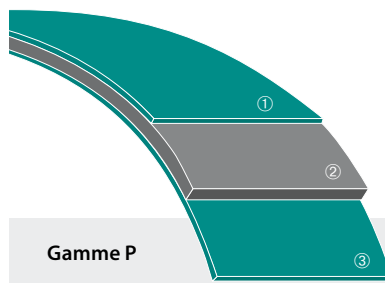

Gamme P

- ① **Couche de fonctionnement**
- ③ **Couche de frottement**
Elastomère G (vert) hautement résistant à l'abrasion, tissu mélangé ou de polyamide
- ② **Couche de traction**
Bande de polyamide hautement étirée

Techniques de mise sans fin

Les courroies pliieuses-transporteuses Siegling Extremultus de la gamme P sont mises sans fin par jonction cunéiforme collée. En principe tous les autres types se jonctionnent sans fin Z.

Forbo Siegling propose une vaste gamme d'outillages de montage d'utilisation simple pour toutes les méthodes de jonctionnement.

Notre documentation générale, nos fiches techniques et notices, également pour les bandes de transport et de process Siegling Transilon, sont disponibles sur simple demande.

Caractéristiques techniques	Désignation des types	Code article	Épaisseur totale [mm]	d_{\min} env. [mm] ¹⁾	Valeur F_w ²⁾ env. [N/mm] de largeur	Poids env. [kg/m ²]
Gamme E (Courroies pliieuses-transporteuses avec couche de traction en polyester)						
	GG 15E-18 vert	822053	1,8	20	15	2,0
	GG 20E-20 vert	822052	2,0	24	20	2,3
	GG 20E-30 vert	855538	3,0	40	20	3,4
	GG 20E-40 vert	855540	4,0	40	20	4,3
	GG 20E-55 vert	822050	5,5	50	20	6,0
	GG 30E-32 vert	822051	3,2	40	30	3,4
	UU 20E-16 FSTR/FSTR vert	822055	1,6	30	20	1,9
	TG 30E-30 noir/vert	822058	3,0	40	30	3,2
	TG 10E noir/vert	822081	1,3	14	10	1,4
Gamme A (Courroies pliieuses-transporteuses avec couche de traction aramide)						
	UU 15A-17 FSTR/FSTR vert	995473	1,7	30	60	1,9
	GG 40A-32 bleu	822046	3,2	60	160	3,45
Gamme P (Courroies pliieuses-transporteuses avec couche de traction en polyamide)						
	GG 6P gris	850007	1,5	30	6	1,7
	GG 10P-30 vert	850291	3,0	30	10	3,3
	GG 10P-40 vert	850292	4,0	40	10	4,3
	GG 10P-60 vert	850293	6,0	50	10	6,0
	GG 14P-20 vert	850323	2,0	30	14	2,1
	GG 14P-30 vert	850324	3,0	30	14	3,4
	GG 14P-40 vert	850325	4,0	30	14	4,6
	GG 14P-50 vert	850326	5,0	50	14	5,8
	GG 14P-60 vert	850327	6,0	50	14	6,8
	TG 14P-30 noir/vert	850328	3,0	30	14	3,3
	TG 10P vert	995454	1,25	24	10	1,35

Légende

¹⁾ Les diamètres mini admissibles de poulies/rouleaux ont été déterminés à température ambiante. Des diamètres supérieurs sont nécessaires en cas de températures inférieures ou d'hygrométrie particulièrement faible.

²⁾ La valeur F_w indique la force résultante sur arbres pour 1% d'allongement en N/mm de largeur de courroie. Elle représente un facteur de calcul pratique qui, contrairement à la résistance à la rupture, indique directement la force de tension de la courroie.

- A** = Aramide
- E** = Polyester
- G** = Elastomère G
- P** = Polyamide
- T** = Tissu polyamide ou mélangé
- U** = Polyuréthane
- FSTR** = Fine structure

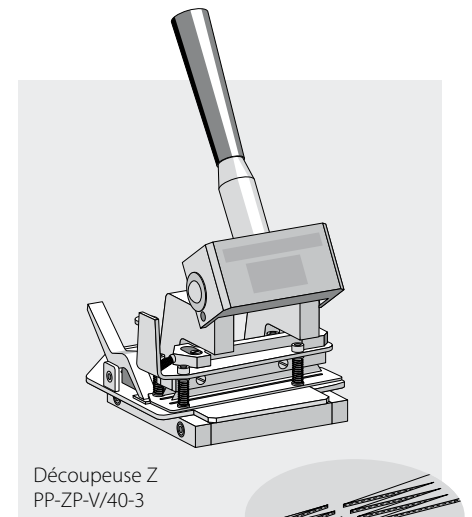

Découpeuse Z
PP-ZP-V/40-3

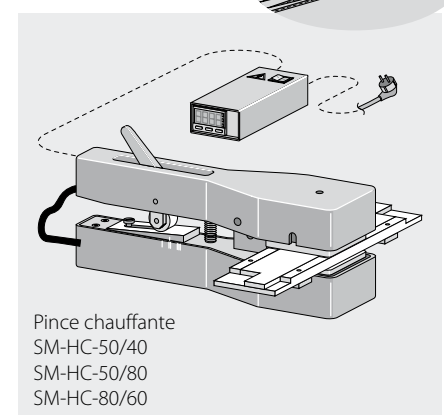

Pince chauffante
SM-HC-50/40
SM-HC-50/80
SM-HC-80/60

Siegling – total belting solutions

Un personnel qualifié, une organisation axée sur la qualité et le suivi au niveau de la fabrication contribuent à maintenir le haut niveau de qualité de nos produits et de l'ensemble des prestations. Le système de gestion de la Qualité Forbo Siegling est certifié selon DIN EN ISO 9001.

Parallèlement à la qualité de nos produits, la protection de l'environnement constitue un objectif important dans notre entreprise. Depuis longtemps déjà, notre système de protection de l'environnement a obtenu la certification de conformité à la norme ISO 14001.

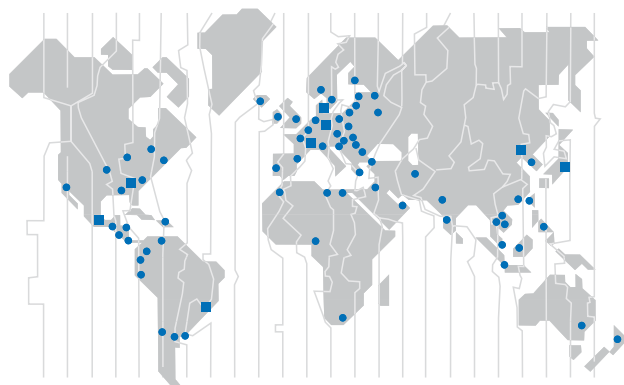

Le Service Forbo Siegling – à tout moment dans le monde

Forbo Siegling emploie, dans le monde entier, plus de 2.000 personnes dans les sociétés du Groupe. Nos produits sont fabriqués dans 8 pays ; des sociétés du Groupe et agences avec stocks et ateliers sont présentes dans plus de 50 pays. Forbo Siegling dispose de points de service, plus de 300 adresses dans le monde.