



Bandabstreifer weiß mit besonderem 2-Komponentendesign

Anwendungen

- Lebensmittelindustrie
- Entfernung von Produktresten
- Reinigung der Bandoberfläche/Anlage

Eigenschaften/Vorteile

- Besonderes 2-Komponentendesign
- Biegesteifer Grundträger => keine zusätzliche Abstützung erforderlich
- Weiche Abstreiferlippe => sehr gutes Abstreifergebnis
- Minimale Belastung der Verbindung
- Hohe Abriebbeständigkeit des Abstreifers
- Hohe Lebensdauer von Band und Verbindung

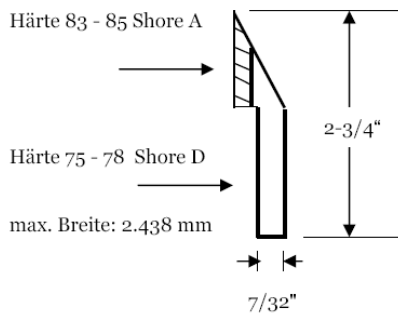

Technische Basisdaten

Artikelnummer	882156
Material	Urethan
Härte Grundträger [Shore D]	75-78
Härte Abstreiferlippe [Shore A]	83-85
Farbe	weiß
Max. Breite [mm]	2438
Lebensmittelkonformität	FDA

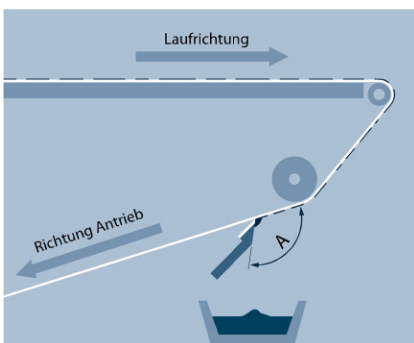

Der Abstreifer sollte das Band leicht im Untertrum berühren, direkt nachdem das Produkt abgesetzt wurde. Der Winkel "A" beträgt normalerweise zwischen 100 und 120 Grad.

Product Quick Info 882156-1 · 04/10
FMS · Nachdruck, Vervielfältigung – auch auszugsweise – nur mit unserer Genehmigung. Änderungen vorbehalten.

Forbo Siegling GmbH
Lilienthalstraße 6/8, D-30179 Hannover
Telefon +49 511 67 04 0, Fax +49 511 67 04 305
www.forbo-siegling.com, siegling@forbo.com