

Verbindungstechnik: Montagegeräte für mechanische Verbinder

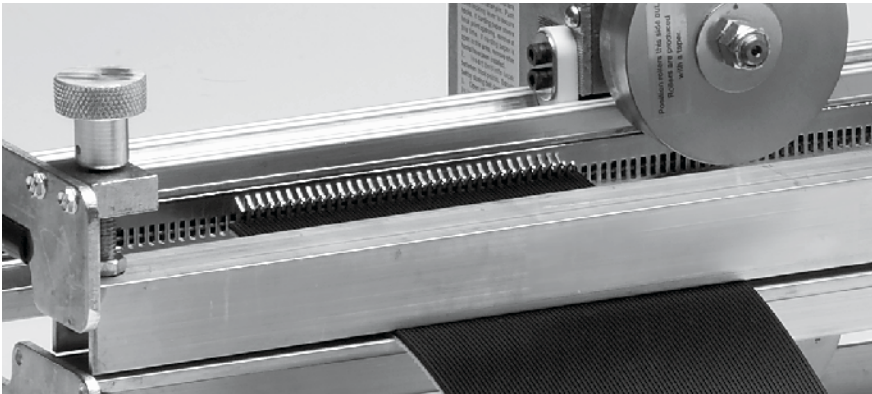

Kurzbeschreibung

Einfaches Montagegerät zum kontinuierlichen Einbringen von Drahhakenverbindern über Anpressrolle. Einsetzbar für verschiedene Verbinder-typen. Versetzen des Bandes ist möglich.

Einsatzgebiete

- Banddicken von 1,5–9 mm
- Bandbreiten max. 1200 mm in einem Arbeitsgang; unbegrenzt durch Versetzen des Bandes
- einsetzbar in allen Branchen/ Segmenten
- für alle Bänder, die ohne Demontage von Anlagenkomponenten schnell aufzulegen und abzunehmen sind; speziell für Bandreparaturen

Lieferumfang

Grundgerät ohne Kämmen und mechanische Verbinder

Zubehörartikel

- Kämmen
- mechanische Verbinder

Ersatzteile

Keine Ersatzteile erhältlich.

Geräte Reparaturen können Sie beim Forbo Siegling Service in Auftrag geben. Außerdem stehen Ihnen bei Bedarf auch Leihgeräte zur Verfügung.

Inhalt

Vorbereitungsgeräte

zum Schneiden

zum Spalten/Schälen

zum Schleifen

zum Stanzen

Verbindungsgeräte

für Klebeverbindung – Heizpressen

für Schmelzverbindung – Heizzangen

für Schmelzverbindung – Heizpressen

für Schmelzverbindung – Sonderheizgeräte

für mechanische Verbinder

Montagegeräte für mechanische Verbinder

Typenbezeichnung	SC-RL-0/350	SC-RL-0/600	SC-RL-0/1200
	Rollverbindungsgerät	Rollverbindungsgerät	Rollverbindungsgerät
Technische Daten			
Abmessungen (L x B x H)	[mm] 430 x 570 x 380	430 x 830 x 380	430 x 1470 x 380
Arbeitsbreite	[mm] 350	600	1200
Gewicht	[kg] 11,2	14,7	22,3
Artikelnummern Grundgerät	873037	873038	873039
Artikelnummern Zubehör			
Kamm SC-FS-XXX-1 für HS14, HS15, HS16, HS17, HS18, HS19	873040	873044	873048
Kamm SC-FS-XXX-2 für HS01 und HS12	873041	873045	873049
Kamm SC-FS-XXX-3 für HS05, HS06 und HS11	873042	873046	873050
Kamm SC-FS-XXX-4 für HS09	873043	873047	873051
Mechanische Verbinder HS01	880468	880468	880468
Mechanische Verbinder HS05	881501	881501	881501
Mechanische Verbinder HS06	881502	881502	881502
Mechanische Verbinder HS09	881503	881503	881503
Mechanische Verbinder HS11	881504	881504	881504
Mechanische Verbinder HS12	880450	880450	880450
Mechanische Verbinder HS14	881506	881506	881506
Mechanische Verbinder HS15	881507	881507	881507
Mechanische Verbinder HS16	881508	881508	881508
Mechanische Verbinder HS17	881861	881861	881861
Mechanische Verbinder HS18	881862	881862	881862
Mechanische Verbinder HS19	881863	881863	881863
Geräteblatt-Nr.	T-055	T-055	T-055

Typenschlüssel

SC - RL - 0 / 350

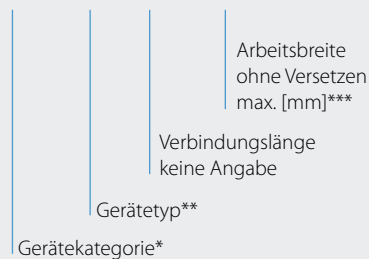

- * SC = Montagegeräte für mechanische Verbinder
- ** RL = Rollverbindungsgerät
- FS = Kamm

Bei den Kämmen bedeutet Zusatzbezeichnung

- 1 = HS14, HS15, HS16, HS17, HS18, HS19
- 2 = HS01, HS12
- 3 = HS05, HS06, HS11
- 4 = HS09

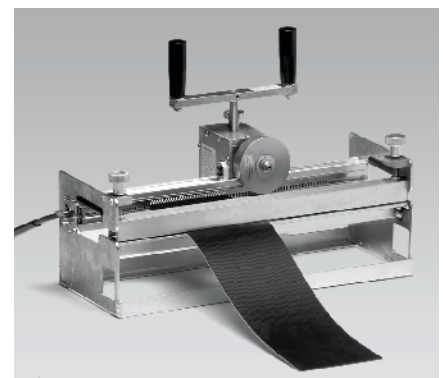

SC-RL-0/350



MOVEMENT SYSTEMS

Forbo Siegling GmbH
Lilienthalstraße 6/8, D-30179 Hannover
Telefon +49 511 6704 0, Fax +49 511 6704 305
www.forbo-siegling.com, siegling@forbo.com

Forbo Movement Systems is part of the Forbo Group,
a global leader in flooring, bonding and movement systems.