

Programmübersicht



siegling prolink
modulbänder



Auf wasserdurchlässigen Modulen tropfen Bohnen während der Förderung zur weiteren Verarbeitung ab.



Robuste Siegling Prolink Typen halten die Produktion bei der Reifenmontage im Fluss.



Siegling Prolink mit Friktionsauflagen bringt die Kids spielend nach oben.



Besonders wichtig in hygienisch sensiblen Bereichen, wie z. B. der Fleischverarbeitung: Siegling Prolink Modulbänder lassen sich gut reinigen.

Siegling Prolink Modulbänder

Konventionelle Transportbänder sind aufgrund ihrer Bauart für viele Förder- und Prozessaufgaben nur bedingt geeignet.

Siegling Prolink Kunststoff-Modulbänder ergänzen das Siegling Transportbandprogramm an diesen Stellen perfekt. Unsere große Erfahrung in der Leichtfördertechnik garantiert Ihnen nicht nur hervorragende Produktqualität, sondern auch qualifizierte Beratung, schnelle Verfügbarkeit und praxisgerechten Service.

Anpassungsfähig durch modularen Aufbau

Zahlreiche unterschiedliche Moduldesigns, Werkstoffe und Zubehöre sind bei Siegling Prolink miteinander kombinierbar. Siegling Prolink Kunststoff-Modulbänder können deshalb perfekt an die jeweilige Transport- und Produktionsaufgabe angepasst werden. Selbst für hoch spezialisierte Anwendungen finden wir die richtige Lösung.

Siegling Prolink wird erfolgreich eingesetzt beim Transport von

- Fleisch-, Fisch- und Geflügelprodukten
- Kartoffeln und Gemüse
- Backwaren aller Art
- Paketen und Möbeln
- Fahrzeugen und Skids
- Personen

Häufig übernimmt Siegling Prolink dabei Prozessaufgaben, die weit über die eigentliche Förderfunktion hinausgehen.

Wirtschaftlich im Betrieb

Modulbänder sind robust und langlebig. Sie erlauben rationelle Förder- und Prozessfunktionen, die mit konventionellem Bandmaterial nicht zu realisieren sind.

Sie können auf der Anlage endlos gemacht werden; einzelne Module sind bei Beschädigung schnell ausgetauscht. Stillstandszeiten werden so minimiert. Längen- und Breitenänderungen sind möglich. Durch den nachträglichen Einsatz von Funktionsmodulen kann sogar die Bänderbeschaffenheit nachträglich verändert werden.

Inhalt

Das Siegling Prolink System 4

Linearmodule

Serie 1	6
Serie 2	8
Serie 3	10
Serie 4	12
Serie 6	14
Serie 7	16

Kurvenmodule

Serie 5	18
Serie 5	20

Einsatzbereiche im Überblick 22

Typenschlüssel/ Legenden/Erläuterungen 24

Materialien/Durchlässigkeit/ Temperaturbereiche/ HACCP-Ausführungen 25



MOVEMENT SYSTEMS



Module mit glatter Oberfläche ermöglichen das Stauen und Palettieren von Flaschen auf der Förderstrecke.



Siegling Prolink Kurvenbänder sind bestens geeignet für platz sparendes Trocknen oder Frosten.



On- und Offshore ist Siegling Prolink vielfach bewährt für die Verarbeitung von Fisch und Meeresfrüchten.

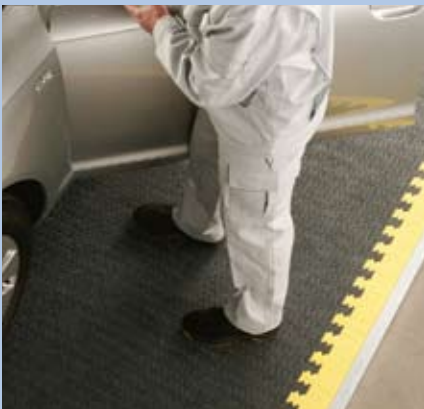

Als Werkerbänder in der Automobilindustrie bieten Siegling Prolink Module einen sicheren Stand.

Das Siegling Prolink System: Jedes Band ein Spezialist

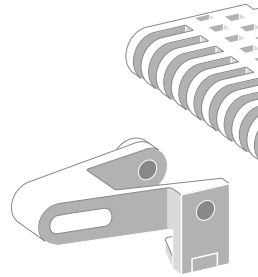

Modulvielfalt in sieben Serien

Von „filigran“ bis „heavy-duty“ – das Siegling Prolink System besteht aus sieben Serien, die für vielfältige Förder- und Prozessaufgaben gestaltet sind.

Die Einzelmodule werden durch eingesteckte Kupplungsstäbe beweglich miteinander verbunden und endlos gemacht.

Das bedeutet:

- variable Breiten und Längen
- einfache Reparatur
- geringe Lagerhaltung

Bestehende Anlagen können problemlos auf Siegling Prolink umgerüstet werden.

Neben den Standardfarben sind beliebige Farben auf Anfrage lieferbar.

Datenblätter und weitere technische Informationen zu den einzelnen Serien senden wir Ihnen auf Anfrage.

Die vorgestellten Modultypen sind in einigen Modul-/Werkstoff-/Farbkombinationen nicht als Standard erhältlich. Nähere Informationen erhalten Sie gerne bei uns.

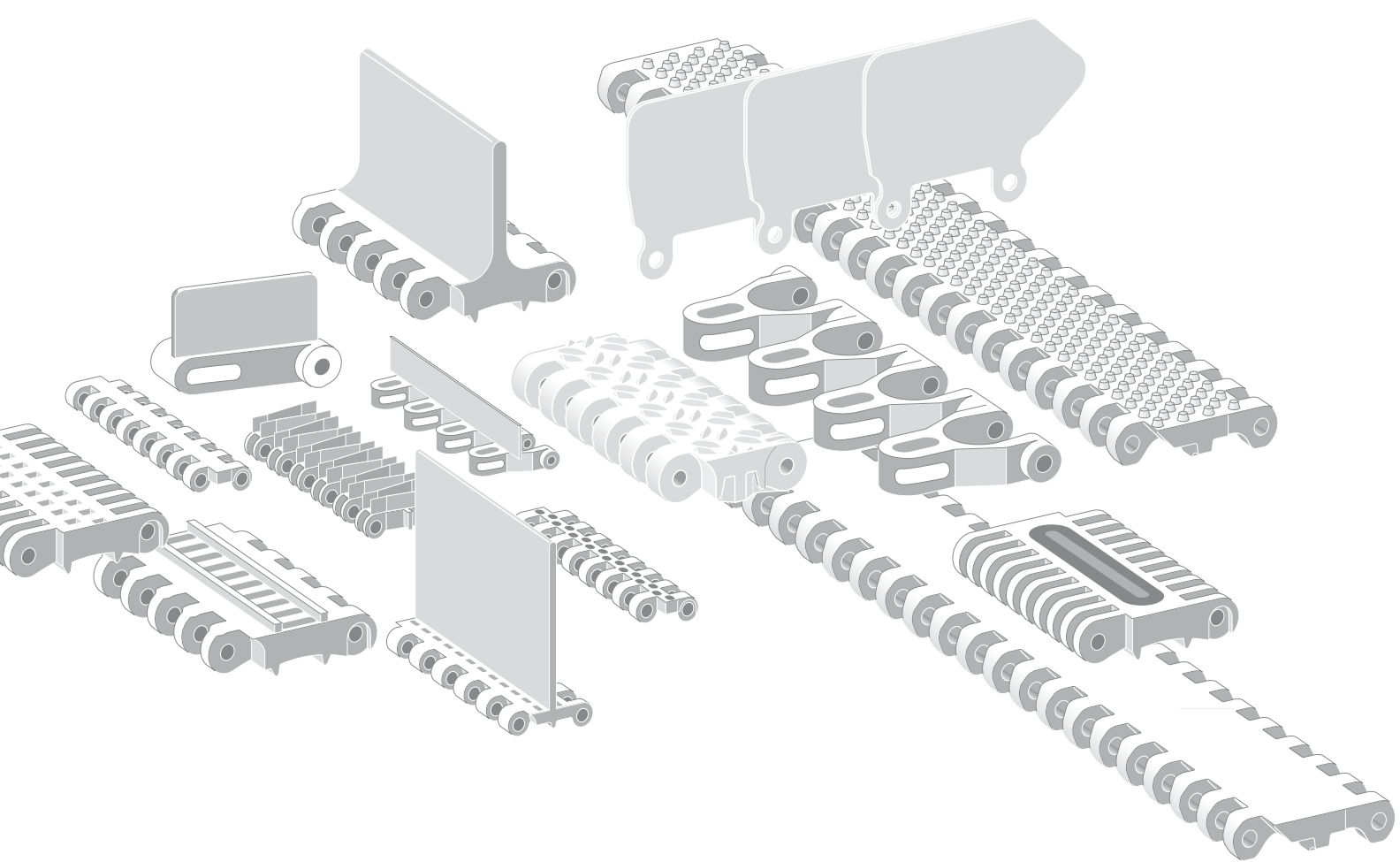

Funktionsgerechte Details

Um die Bandfunktion spezialisieren zu können, gehören zu fast allen Serien Profile, Seitenplatten und weiteres Zubehör sowie Module mit unterschiedlichen Strukturen. Darüber hinaus sind Sondermodule und Sonderzubehöre für Spezialanwendungen erhältlich, die wir auch nach Ihren Anforderungen entwickeln.

Sprechen Sie uns an!

Zahlreiche Werkstoffe

Über das Moduldesign hinaus ermöglicht die Materialauswahl eine weitere Anpassung an die Förder- und Prozessaufgabe.

Alle Werkstoffe haben sich in unterschiedlichsten industriellen Umgebungen bewährt und decken durch ihre spezifischen Eigenschaften sehr verschiedene mögliche Einsatzbedingungen ab.

Die einzelnen Siegling Prolink Serien sind jeweils in einigen Werkstoffen standardmäßig erhältlich (siehe dazu die jeweilige Serie). Darüber hinaus können sie aber auch aus allen Materialien produziert werden, die wir Ihnen auf Seite 25 vorstellen.

Spezielle HACCP-Ausführungen

Neue gesetzliche Regelungen zwingen die Lebensmittelhersteller zu immer strengeren Hygienevorkehrungen.

Mit konventionellen Transport- und Prozessbändern sind diese Anforderungen häufig nicht mehr zu erfüllen. Siegling Prolink Modulbänder sind darauf ausgerichtet, Ihr HACCP-Konzept wirksam zu unterstützen (s. Seite 25).

Serie 1

Linearmodule,
Teilung 50 mm

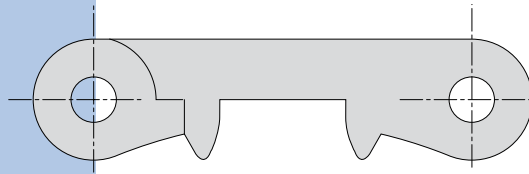

M 1:1

Modultypen

LM 50/0 S1

Das Band für hohe Belastungen mit geschlossener, glatter Oberfläche.

LM 50/20 S1

Das Band für hohe Belastungen mit durchbrochener, glatter Oberfläche.

LM 50/0 S1 NS

Mit geschlossener Oberfläche und Antirutschstruktur z. B. für die Verwendung in der Automobilindustrie.

LM 50/0 S1 FT

Mit geschlossener Oberfläche und Friktionseinsätzen z. B. für den Steigtransport von Kartonagen.

Robuste Typen für den Einsatz unter rauen Betriebsbedingungen. Auch für hohe Zugbelastungen.

Besondere Eigenschaften

- für hohe Zugbelastungen ausgelegt
- kleine Breitenstufung
- schmale Ösen bewirken gleichmäßige Kraftverteilung

Einsatzbereiche

- Transport von schwerem Stückgut
- Logistik (Postpakete)
- Transport von Stanzabfällen
- Mülltransport
- Werkerbänder
- Skibänder

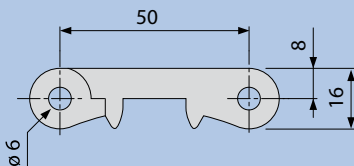
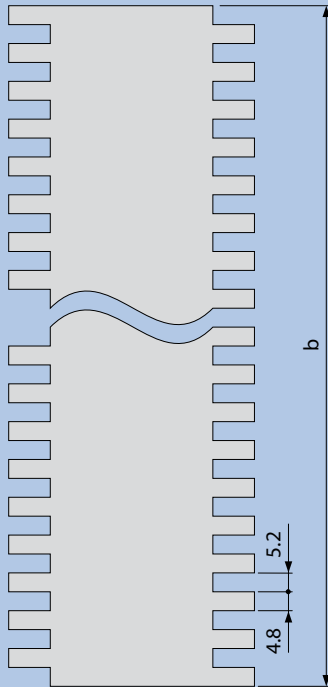

Hauptmaße in mm (M 1:2)

Teilung

50 mm

Bandbreite min.

50 mm
300 mm für Bänder mit FT-Struktur
(Randmodule nur ohne FT-Struktur erhältlich)

Breitenstufung

in Schritten von 10 mm

Kupplungsstäbe

aus Kunststoff, als Sonderausführung
aus rostfreiem Stahl

Zulassungen

lebensmittelrechtliche Zulassungen
siehe Seite 25

Materialien	Farben	Durchlässigkeit [%]	C ₃ max [N/mm]	Gewicht [kg/m ²]
-------------	--------	---------------------	---------------------------	------------------------------



PE	W	0	18	10,1
PP	W	0	30	9,4
POM	W/AT	0	40	14,4

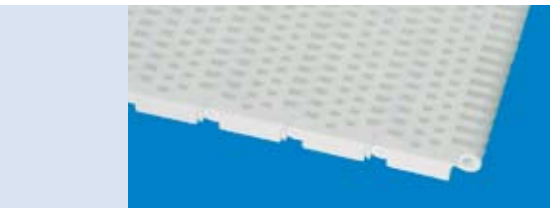

PE	TR	20	18	8,8
PP	W	20	30	8,2
POM	W	20	40	12,7



PE	W	0	18	11,2
PP	W	0	30	10,4
POM	W/AT/Y	0	40	16,0
POM HC	AT	0	40	16,0



PE	W	0	18	10,1
PP	W	0	30	9,4
POM	W	0	40	14,4

Zahnräder

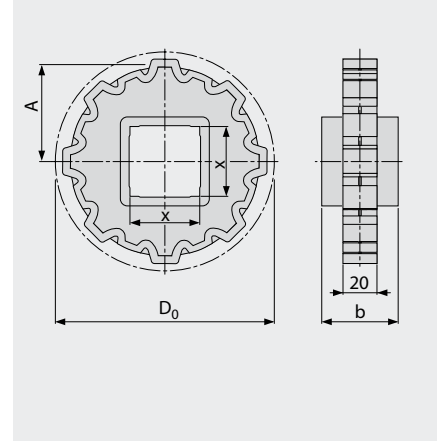

Typ/ Zähnezahl	LS 50-6	LS 50-8	LS 50-10	LS 50-12	LS 50-16
b [mm]	40	40	40	40	40
D ₀ [mm]	100	131	162	193	256
A [mm]	42	57	73	89	120
m [g]	100	150	210	350	490
x [mm] (metrische Achsaufnahmen)					
30	●	●	●		
40	■	■	■	■	■
60		■	■	■	■
80				■	■
113				●	
135				●	
x ["] (zöllige Achsaufnahmen)					
1	●	●	●		
1,5	■	■	■		
2,5				■	■

- Wellenform rund
- Wellenform quadratisch

- A Abstand Wellenmitte/Oberkante Abtragung
- m Gewicht des Moduls

Die Erklärung aller verwendeten Abkürzungen sowie die Typenschlüssel finden Sie auf der Ausklappseite hinten.

Profile/Seitenplatten

Profile

25, 50, 75,
100 mm Höhe

ab h ≥ 50mm
auch gebogen

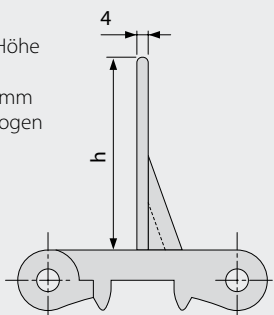

Seitenplatten

25, 50, 75, 100 mm Höhe

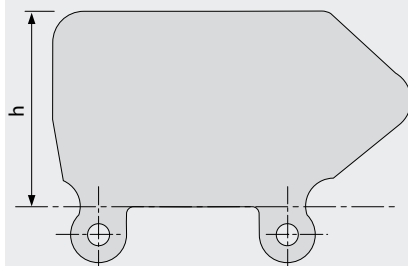

Serie 2

Linearmodule,
Teilung 25 mm

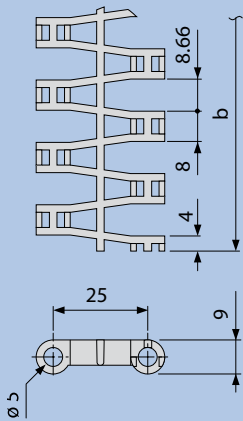
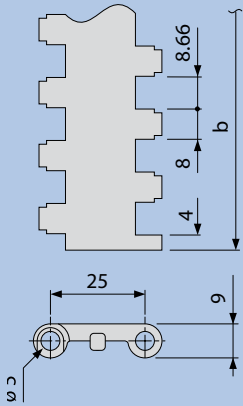
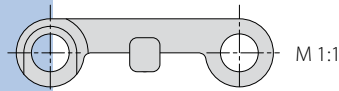

Hauptmaße in mm (M 1:2)

Teilung

25 mm

Bandbreite min.

50 mm

100 mm für Bänder mit FT-Struktur

Breitenstufung

in Schritten von 16,66 mm

Kupplungsstäbe

aus Kunststoff

Zulassungen

lebensmittelrechtliche Zulassungen
siehe Seite 25

Trommelmotor

Der Antrieb über Trommelmotoren mit
entsprechend profilierter Gummierung ist
möglich. Bitte sprechen Sie uns an.

Für den Transport leichter Güter

Besondere Eigenschaften

- weit öffnende Scharniere für leichte Reinigung
- Ausführungen mit hoher Durchlässigkeit für effektive Drainage/Trocknung
- kleine Kontaktflächen zum Transportgut möglich

Einsatzbereiche

- Transport von leichtem Stückgut
- Kleinteile in der Werkstückbearbeitung
- Zu-/Abföhrbänder für die Automation
- Obst- und Gemüseverarbeitung
- Geflügelverarbeitung

Modultypen

LM 25/0 S2

Leichtes Band mit glatter Oberfläche.
Geeignet für den Transport leichter
Güter.

LM 25/15 S2

Durch die Perforation sehr gut geeignet
für den Einsatz in der Lebensmittelindustrie
(Drainage), speziell für den Transport von
Gemüse, Obst, Geflügel und Fisch.

LM 25/45 S2

Durch die hohe Durchlässigkeit sehr gut
geeignet für den Einsatz in der Lebensmittel-
industrie beim Waschen, Kühlen und
Trocknen.

LM 25/45 S2 RR

Gemeinsam mit Fingerplatten ideal für die
Übergabe von Produkten vom Band/auf
das Band.

LM 25/0 S2 FT

Mit Friktionseinsätzen für hohe Rutsch-
sicherheit auch beim Steigtransport.

Profile/Seitenplatten/Zubehör

Profile

25, 50 mm Höhe

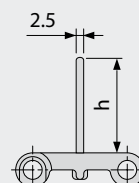

Materialien	Farben	Durchlässigkeit [%]	C ₃ max [N/mm]	Gewicht [kg/m ²]
-------------	--------	---------------------	---------------------------	------------------------------



PE	W/B	0	3	3,9
PP	W/B	0	5	3,7
POM	W/B	0	7	5,7
PBT SE	BE	0	5	5,3



PE	W/B	15	3	3,7
PP	W/B	15	5	3,5
POM	W/B	15	7	5,4



PE	TR/B	45	3	3,4
PP	W/B	45	5	3,3
POM	TR/B	45	7	4,8
PA HT	BK	45	5	4,0



PE	TR/B	45	3	4,3
PP	W/B	45	5	4,2
POM	TR/B	45	7	6,2



PE	W	0	3	3,9
PP	W	0	5	3,7
POM	W	0	7	5,7

Zahnräder

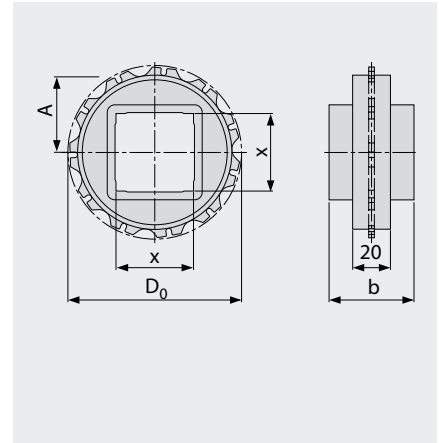

Typ/ Zähnezahl	LS 25-6	LS 25-11	LS 25-19	LS 25-20
b [mm]	25	40	40	40
D ₀ [mm]	51	90	154	161
A [mm]	21	40	72	76
m [g]	22	80	160	170

x [mm] (metrische Achsaufnahmen)

25	●/■			
30		●		
40		■	■	■
60			■	
80			■	

x ["] (zöllige Achsaufnahmen)

3/4	●			
1	●/■			
1,5		■	■	
2,5			■	

- Wellenform rund
- Wellenform quadratisch

- A Abstand Wellenmitte/Oberkante Abtragung
- m Gewicht des Moduls

Die Erklärung aller verwendeten Abkürzungen sowie die Typenschlüssel finden Sie auf der Ausklappseite hinten.

Seitenplatten

25, 50 mm Höhe

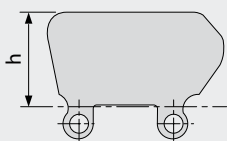

Fingerplatten

in POM für Typ LM 25/45 RR



Serie 3

Linearmodule,
Teilung 50 mm

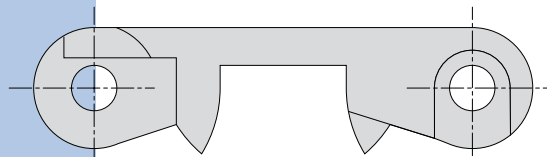

M 1:1

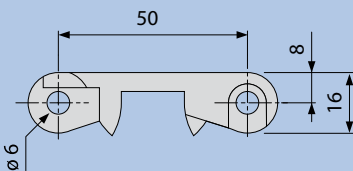
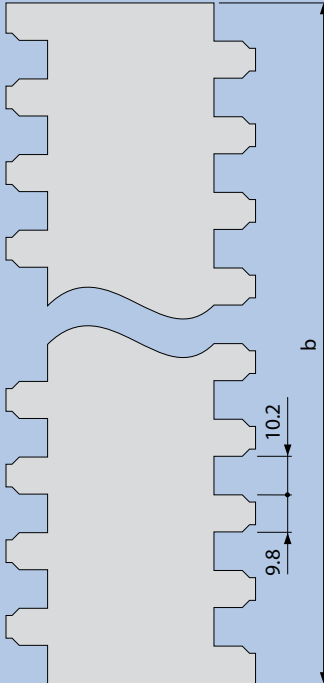

Hauptmaße in mm (M 1:2)

Teilung

50 mm

Bandbreite min.

40 mm

Breitenstufung

in Schritten von 20 mm

Kupplungsstäbe

aus Kunststoff, als Sonderausführung
auch in Blau oder aus rostfreiem Stahl

Zulassungen

lebensmittelrechtliche Zulassungen
siehe Seite 25

Trommelmotor

Der Antrieb über Trommelmotoren mit
entsprechend profilierter Gummierung ist
möglich. Bitte sprechen Sie uns an.

**Für den Transport leichterer Güter,
die eine hohe Standsicherheit
verlangen.**

Besondere Eigenschaften

- sehr ebene Oberfläche
- besonders einfache Reinigung
- gut geeignet für Stauförderer
- Profile bis zur Bandkante möglich

Einsatzbereiche

- Transport von leichtem Stückgut
- Lebensmittelindustrie
- Flaschenabfüllung
- Reifentransport

Modultypen

LM 50/0 S3

Für alle Standardanwendungen.
Einfach zu reinigen.

LM 50/20 S3

Durch die Durchlässigkeit sehr gut geeignet
für den Einsatz in der Lebensmittelindustrie
beim Kühlen und Entwässern.

LM 50/0 S3 LR

Mit gleichen Eigenschaften wie LM 50/0 S3.
Zusätzlich mit Querrippen für bessere
Mitnahme beim Steigtransport.

LM 50/20 S3 LR

Mit gleichen Eigenschaften wie LM 50/20 S3.
Zusätzlich mit Querrippen für bessere
Mitnahme beim Steigtransport.

Materialien	Farben	Durchlässigkeit [%]	C ₃ max [N/mm]	Gewicht [kg/m ²]
-------------	--------	---------------------	---------------------------	------------------------------



PE	W/B	0	6	7,5
PP	W/B	0	12	7,1
POM	W/B	0	16	10,1



PE	W/B	20	6	7,3
PP	W/B	20	12	6,5
POM	W/B	20	16	9,5



PE	W/B	0	6	7,6
PP	W/B	0	12	7,2
POM	W/B	0	16	10,3



PE	W/B	20	6	7,4
PP	W/B	20	12	6,6
POM	W/B	20	16	9,7

Zahnräder

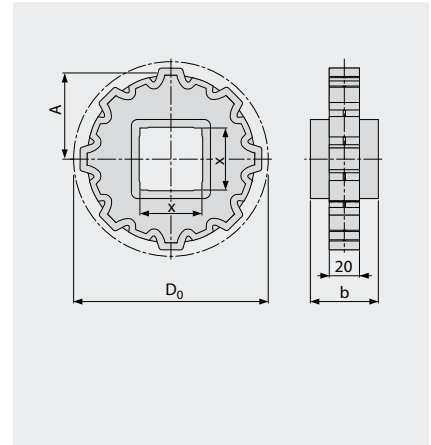

Typ/ Zähnezahl	LS 50-6	LS 50-8	LS 50-10	LS 50-12	LS 50-16
b [mm]	40	40	40	40	40
D ₀ [mm]	100	131	162	193	256
A [mm]	42	57	73	89	120
m [g]	100	150	210	350	490

x [mm] (metrische Achsaufnahmen)	LS 50-6	LS 50-8	LS 50-10	LS 50-12	LS 50-16
30	●	●	●		
40	■	■	■	■	■
60		■	■	■	■
80				■	■
113				●	
135				●	

x ["] (zöllige Achsaufnahmen)	LS 50-6	LS 50-8	LS 50-10	LS 50-12	LS 50-16
1	●	●	●		
1,5	■	■	■		
2,5				■	■

- Wellenform rund
- Wellenform quadratisch

- A Abstand Wellenmitte/Oberkante Abtragung
- m Gewicht des Moduls

Die Erklärung aller verwendeten Abkürzungen sowie die Typenschlüssel finden Sie auf der Ausklappseite hinten.

Profile/Seitenplatten

Profile

25, 50, 75,
100 mm Höhe

ab h ≥ 50mm
auch gebogen

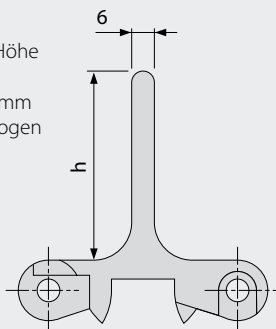

Seitenplatten

25, 50, 75, 100 mm Höhe

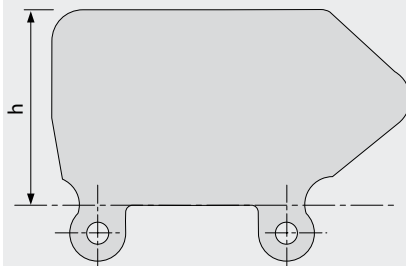

Serie 4

Linearmodule,
Teilung 14 mm

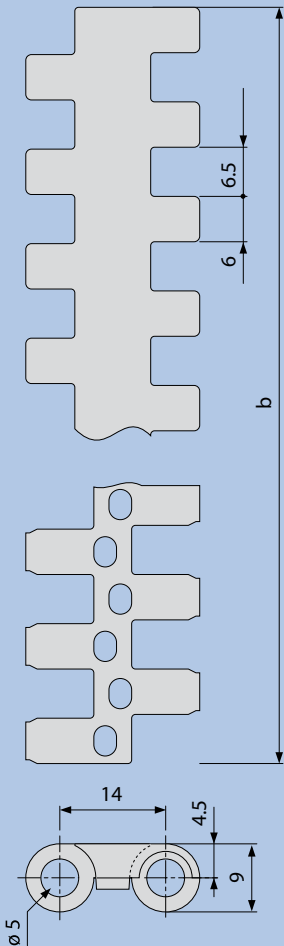
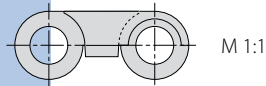

Hauptmaße in mm (M 1:1)

Teilung

14 mm

Bandbreite min.

25 mm

Breitenstufung

in Schritten von 12,5 mm

Kupplungsstäbe

aus Kunststoff

Zulassungen

lebensmittelrechtliche Zulassungen
siehe Seite 25

**Für den Transport kleiner Objekte,
die einen geringen Umlenkdurch-
messer erfordern.**

Besondere Eigenschaften

- messerkantentauglich
- Bandführung um 18 mm Umlenkung möglich
- robuste Ausführung trotz kleiner Teilung

Einsatzbereiche

- Transport von kleinem Stückgut
- Transport mit kleinen Übergaberadien
- Back- und Süßwaren
- Obst-/Gemüseverarbeitung
- Papier/Wellpappe

Modultypen

LM 14/0 S4

Geschlossene Oberfläche, erhöhte Bruchfestigkeit, messerkantentauglich. Besonders geeignet für Transport von kleinem Stückgut.

LM 14/20 S4

Offene Oberfläche, messerkantentauglich. Besonders geeignet für Back- und Süßwaren.

Materialien	Farben	Durchlässigkeit [%]	C_3 max [N/mm]	Gewicht [kg/m ²]
-------------	--------	---------------------	------------------	------------------------------



PE	W/B	0	2	5,7
PP	W/B	0	4	5,2
POM	W/B	0	6	8,2



PE	W/B	20	2	4,7
PP	W/B	20	4	4,5
POM	W/B	20	6	7,1
PA HT	BK	20	6	5

Zahnräder

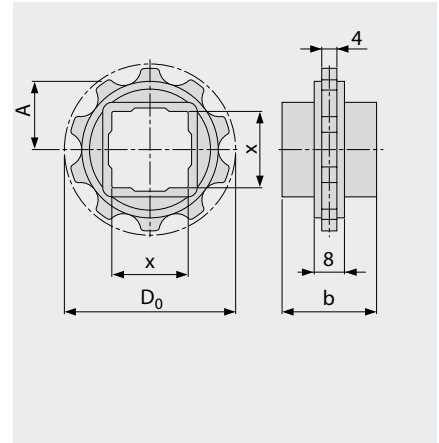

Typ/ Zähnezahl	LS 14-10	LS 14-12	LS 14-18	LS 14-26	LS 14-35
b [mm]	25	25	40	40	40
D ₀ [mm]	45	55	81	116	156
A [mm]	18	23	35	53	73
m [g]	20	33	75	135	230

x [mm] (metrische Achsaufnahmen)

20	●/■				
25		■	■		●
30					●
40			■	■	■
60				■	■
113					●

x ["] (zöllige Achsaufnahmen)

3/4	●				
1		■			
1,5			■	■	■
2,5				■	■

- Wellenform rund
- Wellenform quadratisch

- A Abstand Wellenmitte/Oberkante Abtragung
- m Gewicht des Moduls

Die Erklärung aller verwendeten Abkürzungen sowie die Typenschlüssel finden Sie auf der Ausklappseite hinten.

Serie 6

Linearmodule,
Teilung 50 mm

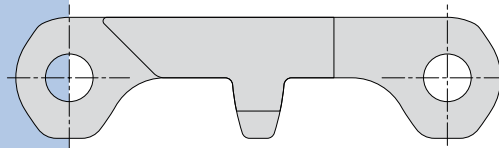

M 1:1

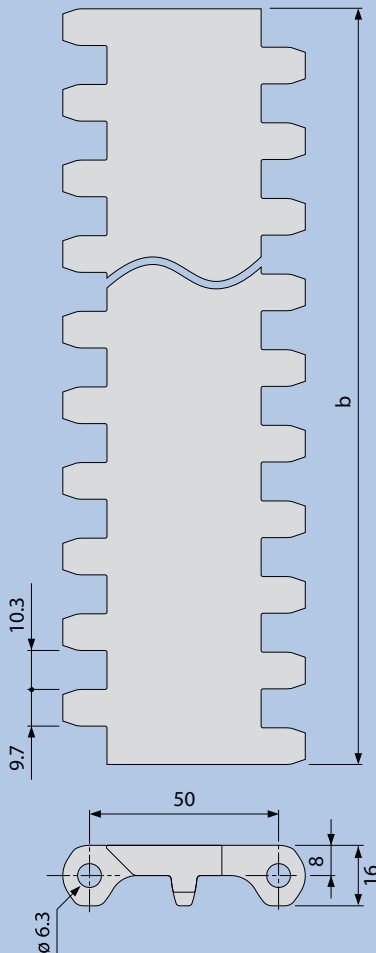

Hauptmaße in mm (M 1:2)

Teilung

50 mm

Bandbreite min.

40 mm

Breitenstufung

20 mm

Kupplungsstäbe

aus Kunststoff oder rostfreiem Stahl

Zulassungen

lebensmittelrechtliche Zulassungen
siehe Seite 25

Trommelmotor

Der Antrieb über Trommelmotoren mit
entsprechend profilierter Gummierung ist
möglich. Bitte sprechen Sie uns an.

Gezielt für Anwendungen im Food-Bereich entwickelt. Besonders für effiziente Reinigungsdurchgänge und länger anhaltende Sauberkeit im hygienesensiblen Umgang mit Fleisch, Fisch und Geflügel.

Besondere Eigenschaften

- besonders gut zu reinigen durch glatte Oberflächen und reinigungsfreundliches Moduldesign
- standardmäßig in HACCP-Ausführung mit präventivem Schutz vor mikrobieller Zersetzung; frei von Bioziden
- hohe Schnittfestigkeit durch durchgehend große Modulstärke und Ösendicke
- gute Mitnahme ohne Anhaften durch Nub-Top- und Cone-Top-Ausführung
- Einzelmodulbreite 400 mm

Einsatzbereiche

- Lebensmittelindustrie
- Fleisch-/Geflügelverarbeitung
- Zerlegebänder
- Knochentransport

Modultypen

LM 50/0 S6

Das Easy-to-clean-Band mit geschlossener, glatter Oberfläche für leichtes Verschieben von Produkten.

LM 50/0 S6 NT

Das Easy-to-clean-Band mit zylindrischen Strukturelementen auf der Oberfläche für schonende Mitnahme und gutes Ablösen.

LM 50/0 S6 CT

Das Easy-to-clean-Band mit konischen Strukturelementen auf der Oberfläche für sehr gute Mitnahmeeigenschaften auch bei Steigtransport.

Materialien	Farben	Durchlässigkeit [%]	C ₃ max [N/mm] (Stäbe aus Kunststoff)	C ₃ max [N/mm] (Stäbe aus Edelstahl)	Gewicht [kg/m ²] (Stäbe aus Kunststoff)	Gewicht [kg/m ²] (Stäbe aus Edelstahl)
-------------	--------	---------------------	--	---	---	--



PE	W/B	0	20	–	9,4	–
POM	W/B	0	30	36	13,4	17,1



PE	W/B	0	20	–	9,6	–
POM	W/B	0	30	36	13,7	17,4



PE	W/B	0	20	–	9,5	–
POM	W/B	0	30	36	13,5	17,2

Zahnräder

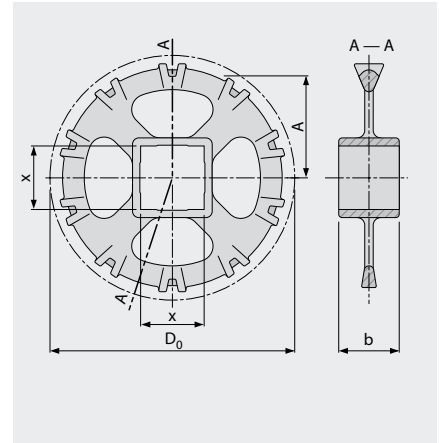

Typ/ Zähnezahl	LS 50-6	LS 50-8	LS 50-10	LS 50-12
b [mm]	40	40	40	40
D ₀ [mm]	101	132	163	195
A [mm]	42	58	74	89
m [g]	89	114	142	171
x [mm] (metrische Achsaufnahmen)				
30	●	●		
40	■	■	■	■
60		■	■	■
80			■	■
113			●	
135				●
x ["] (zöllige Achsaufnahmen)				
1	●	●	●	
1,5	■	■	■	
2,5				■

- Wellenform rund
- Wellenform quadratisch

- A Abstand Wellenmitte/Oberkante Abtragung
- m Gewicht des Moduls

Die Erklärung aller verwendeten Abkürzungen sowie die Typenschlüssel finden Sie auf der Ausklappseite hinten.

Profile/Seitenplatten/Moduldesign

Profile

50, 100, 150,
200 mm Höhe

ab h ≥ 50 mm
auch gebogen

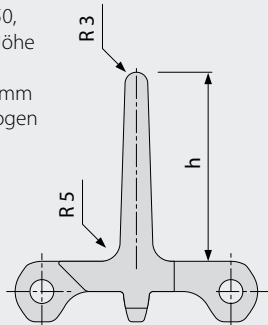

Seitenplatten

25, 50, 75, 100 mm Höhe

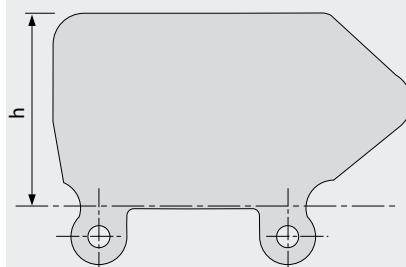

Serie 7

Linearmodule,
Teilung 40 mm

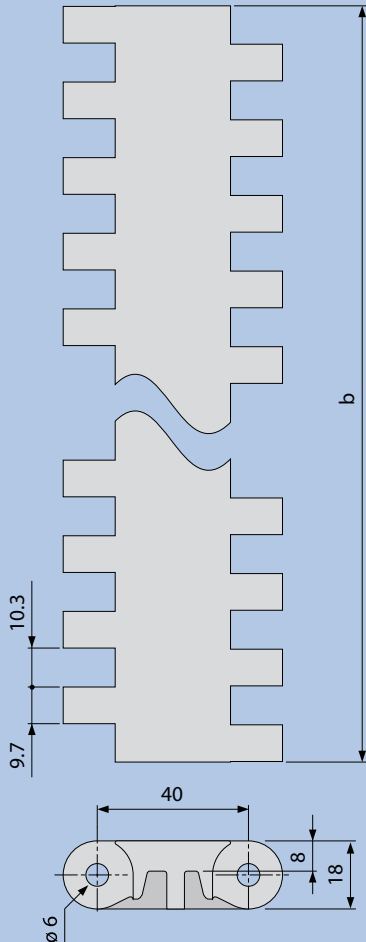
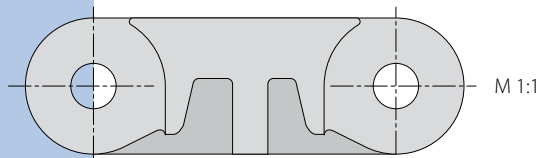

Hauptmaße in mm (M 1:2)

Teilung

40 mm

Bandbreite min.

40 mm
360 mm für Bänder mit FT-Struktur
(Randmodule nur ohne FT-Struktur erhältlich)

Breitenstufung

in Schritten von 20 mm

Kupplungsstäbe

aus Kunststoff oder rostfreiem Stahl

Zulassungen

lebensmittelrechtliche Zulassungen
siehe Seite 25

Der stärkste Bandtyp im Siegling Prolink Programm. Besonders geeignet bei Punktlast und für kleine Bauhöhen. Für den Einsatz bei rauen Betriebsbedingungen.

Besondere Eigenschaften

- robust und verschleißfest durch 18 mm Dicke, Verrippung auf ganzer Höhe und große Auflagefläche
- hohe Zugfestigkeit der Module, sehr guter Zahneingriff
- schnelle Montage, sichere Verbindung durch Verschlusssystem mit Clips
- kleine Teilung minimiert den Polygoneffekt und erlaubt geringe Umlenkdurchmesser

Einsatzbereiche

- Automobilindustrie (Werkerband, Skidtransport, Fahrzeugtransport)
- industrielle Produktion (Plattentransport, Palettenförderer)
- Sport (Personenförderbänder)

Modultypen

LM 40/0 S7

Das kräftigste Band aller Siegling Prolink Serien mit geschlossener, glatter Oberfläche.

LM 40/15 S7

Das kräftigste Band aller Siegling Prolink Serien mit durchbrochener, glatter Oberfläche.

LM 40/0 S7 NS

Mit geschlossener Oberfläche und Antirutschstruktur z.B. für die Verwendung in der Automobilindustrie.

LM 40/15 S7 NS

Für Drainagefunktion des Bandes und gleichzeitig hohe Standsicherheit, z.B. bei Waschstraßen.

LM 40/0 S7 FT

Mit geschlossener Oberfläche und Friktionseinsätzen z.B. für den Steigtransport oder um Rutschbewegungen effektiv zu verhindern.

Materialien	Farben	Durchlässigkeit [%]	C ₃ max [N/mm] (Stäbe aus Kunststoff)	C ₃ max [N/mm] (Stäbe aus Edelstahl)	Gewicht [kg/m ²] (Stäbe aus Kunststoff)	Gewicht [kg/m ²] (Stäbe aus Edelstahl)	
	PE	W	0	18	–	9,7	–
	PP	W	0	30	40	9,3	14,2
	POM	W/AT	0	50	60*	18,6	23,2
	POM HC	AT	0	50	60*	18,6	23,2
	PE	W	15	18	–	9,2	–
	PP	W	15	30	40	8,8	13,7
	POM	W/AT	15	50	60*	17,6	22,2
	POM HC	AT	15	50	60*	17,6	22,2
	PP	W	0	30	40	9,7	14,6
	POM	W/AT/Y	0	50	60*	19,5	24,1
	POM HC	AT	0	50	60*	19,5	24,1
	PP	W	15	30	40	9,2	14,1
	POM	W/AT/Y	15	50	60*	18,5	23,1
	POM HC	AT	15	50	60*	18,5	23,1
	PE	W	0	18	–	9,7	–
	PP	W	0	30	40	9,3	14,2
	POM	W	0	50	60*	18,6	23,2

Zahnräder

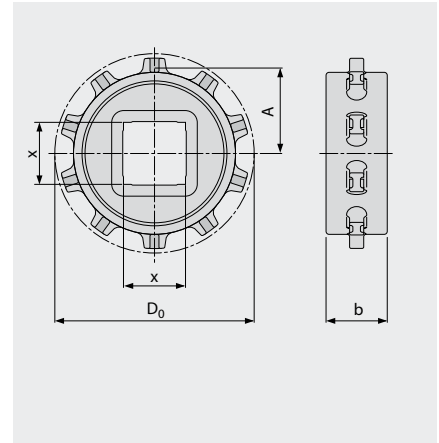

Typ/ Zähnezahl	LS 40-10	LS 40-16	LS 20-20
b [mm]	40	40	40
D ₀ [mm]	130	206	257
A [mm]	56	94	119
m [g]	222	502	960
x [mm] (metrische Achsaufnahmen)			
40	■		
60		■	■
80		■	■
90			■
x ["] (zöllige Achsaufnahmen)			
1,5	■		
2,5		■	■

Moduldesign

Verrippung (Ansicht von unten)

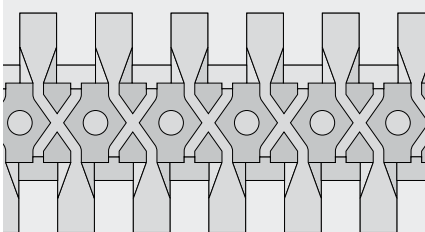

* Bei Verwendung von Zahnkränzen aus Edelstahl erhöht sich der C₃max-Wert auf 80 N/mm.

- Wellenform rund
- Wellenform quadratisch

- A** Abstand Wellenmitte/Oberkante Abtragung
- m** Gewicht des Moduls

Die Erklärung aller verwendeten Abkürzungen sowie die Typenschlüssel finden Sie auf der Ausklappseite hinten.

Serie 5

Kurvenmodule,
Teilung 25 mm

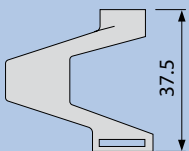
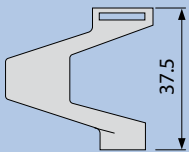
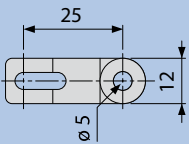
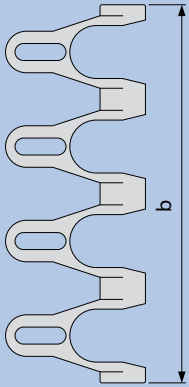
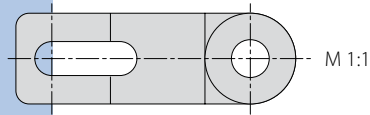

Randmodule

Hauptmaße in mm (M 1:2)

Teilung

25 mm

Bandbreite min.

100 mm
(Randmodule nur ohne FT- und
ohne MNM-Struktur erhältlich)

Breitenstufung

in Schritten von 25 mm

Kupplungsstäbe

rostfreier Stahl (bei gerade laufenden
Förderern ist auch eine Verwendung von
Kunststoffstäben möglich)

Zulassungen

lebensmittelrechtliche Zulassungen
siehe Seite 25

Konstruktionshinweise

Minimaler Kurvenradius = 2 x Bandbreite.
Minimale Länge der geraden
Einlauf-/Auslaufstrecke vor/nach der
Kurve = 2 x Bandbreite.

**Kurvenmodule erlauben die über-
ganglose Kombination von geraden
und radialen Förderstrecken.**

Besondere Eigenschaften

- sehr hohe Durchlässigkeit
- als geführte Version mit Abstützung
am Außenradius erhältlich

Einsatzbereiche

- Lebensmittelindustrie
(Tiefkühlkost, Fisch, Fleisch)
- Stückgut
- Logistik
- Backwaren
- Wendelförderer

Modultypen

CM 25/70 S5

Eines der stärksten erhältlichen Kurven-
Modulbänder. Kurven können mit geraden
Strecken kombiniert werden. Mit glatter
Oberfläche und extrem hoher Durchlässig-
keit.

CM 25/70 S5 G

Mit gleichen Eigenschaften wie CM 25/70 S5.
Seitlich unter die Abtragung greifende Profile
verhindern das Hochklappen der Bandkante
in der Kurve. Ermöglicht höhere Beladung
und längere Strecken pro Antrieb.

CM 25/70 S5 MNM

Mit integrierten kleinen Noppen aus
Modulmaterial (Ø 3–4 mm, Höhe 4 mm)
Für bessere Mitnahme weicher Fördergüter
beim Steigtransport (z. B. Fleisch).

CM 25/70 S5 FT

Mit TPE-Noppen ausgerüstet. Für gute und
schonende Mitnahme harter Fördergüter
(z. B. Steigtransport von Kartons).

Profile/Seitenplatten/Sondermodule

Profile

25, 50 mm Höhe

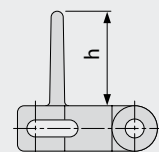

Materialien	Farben	Durchlässigkeit [%]	C ₃ max [N/mm] (Geraden)	C ₃ max [N] (Kurven)	Gewicht [kg/m ²] (Stäbe aus Edelstahl)
-------------	--------	---------------------	-------------------------------------	---------------------------------	--



PE	W	70	10	-	11
PP	W	70	18	1000	10
POM	TR	70	25	1800	13



PE	W	70	10	-	11
PP	W	70	18	1500	10
POM	TR	70	25	2000	13



PE	W	70	10	-	11,2
PP	W	70	18	1000	10,1
POM	TR	70	25	1800	13,2



PP	W	70	18	1000	10,2
----	---	----	----	------	------

Zahnräder

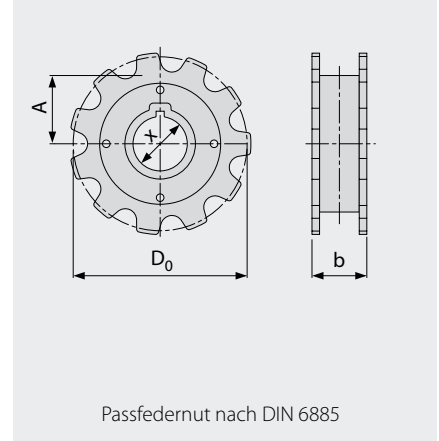

Typ/ Zähnezahl	CS 25-11			
b [mm]	29			
D ₀ [mm]	89			
A [mm]	38			
m [g]	110			
x [mm] (metrische Achsaufnahmen)				
25	●			
30	●			
40	■			

- Wellenform rund
- Wellenform quadratisch

A Abstand Wellenmitte/Oberkante Abtragung
m Gewicht des Moduls

Die Erklärung aller verwendeten Abkürzungen sowie die Typenschlüssel finden Sie auf der Ausklappseite hinten.

Seitenplatten 25, 50 mm Höhe

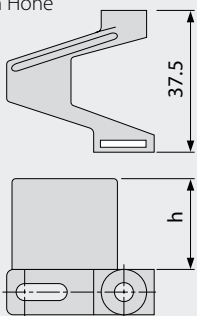

Geführte Version Wendeplatten erhältlich

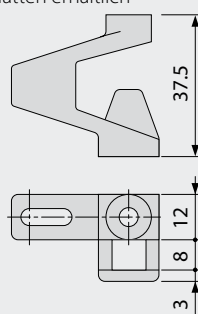

Kugellagermodul

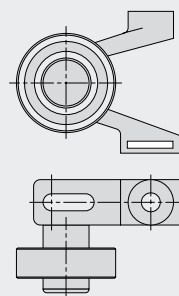

Serie 5

Kurvenmodule,
Teilung 50 mm

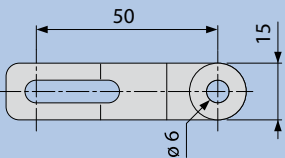
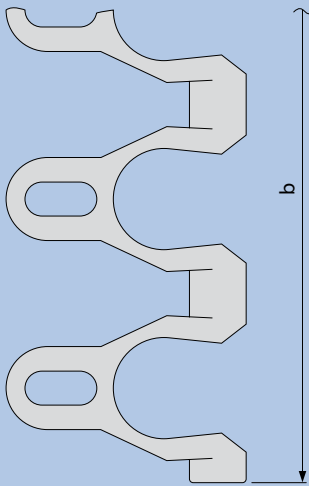
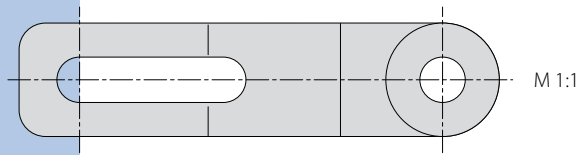

Randmodul links

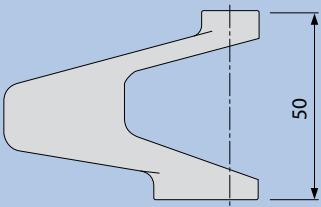

Hauptmaße in mm (M 1:2)

Teilung

50 mm

Bandbreite min.

100 mm
(Randmodule nur ohne MNM-Struktur
erhältlich)

Breitenstufung

in Schritten von 50 mm

Kupplungsstäbe

rostfreier Stahl (bei gerade laufenden
Förderern ist auch eine Verwendung von
Kunststoffstäben möglich)

Zulassungen

lebensmittelrechtliche Zulassungen
siehe Seite 25

Konstruktionshinweise

Minimaler Kurvenradius = 2 x Bandbreite.
Minimale Länge der geraden
Einlauf-/Auslaufstrecke vor/nach der
Kurve = 2 x Bandbreite.

**Kurvenmodule erlauben die über-
ganglose Kombination von geraden
und radialen Förderstrecken.**

Besondere Eigenschaften

- sehr hohe Durchlässigkeit
- als geführte Version mit Abstützung
am Außenradius erhältlich

Einsatzbereiche

- Lebensmittelindustrie
(Tiefkühlkost, Fisch, Fleisch)
- Stückgut
- Logistik
- Backwaren
- Wendelförderer

Modultypen

CM 50/70 S5

Eines der stärksten erhältlichen Kurven-
Modulbänder. Kurven können mit geraden
Strecken kombiniert werden. Mit glatter
Oberfläche und extrem hoher Durchlässig-
keit. Besonders geeignet für Wendelkurven.

CM 50/70 S5 G

Mit gleichen Eigenschaften wie CM 50/70 S5.
Seitlich unter die Abtragung greifende Profile
verhindern das Hochklappen der Bandkante
in der Kurve. Ermöglicht höhere Beladung
und längere Strecken pro Antrieb.
Stärkster Typ im Kurvenprogramm.

CM 50/70 S5 MNM

Für bessere Mitnahme weicher Fördergüter
beim Steigtransport (z. B. Fleisch).

Profile/Seitenplatten/Sondermodule

Profile

25, 50 mm Höhe

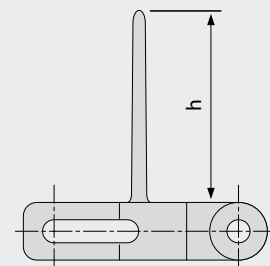

Materialien	Farben	Durchlässigkeit [%]	C ₃ max [N/mm] (Geraden)	C ₃ max [N] (Kurven)	Gewicht [kg/m ²] (Stäbe aus Edelstahl)
-------------	--------	---------------------	-------------------------------------	---------------------------------	--



PE	W/LGY	70	12	–	9,5
PP	W/LGY	70	22	1600	9,3
POM	TR/LGY	70	30	2800	11,5



PE	W/LGY	70	12	–	9,5
PP	W/LGY	70	22	1600	9,3
POM	TR/LGY	70	30	2800	11,5



PE	W	70	12	–	9,7
PP	W	70	22	1600	9,4
POM	TR	70	30	2800	11,7

Zahnräder

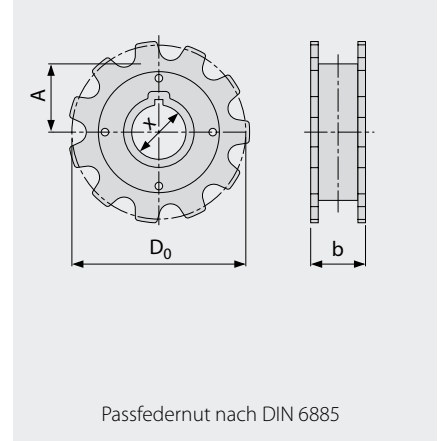

Typ/ Zähnezahl	CS 50-11			
b [mm]	49			
D ₀ [mm]	177			
A [mm]	81			
m [g]	560			
x [mm] (metrische Achsaufnahmen)				
40	●			

- Wellenform rund
- Wellenform quadratisch

A Abstand Wellenmitte/Oberkante Abtragung
m Gewicht des Moduls

Die Erklärung aller verwendeten Abkürzungen sowie die Typenschlüssel finden Sie auf der Ausklappseite hinten.

Seitenplatten 25, 50 mm Höhe

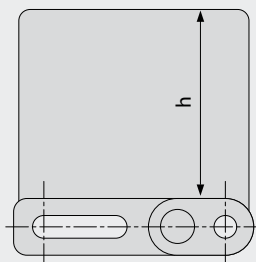

Geführte Version

Wendeplatten
erhältlich

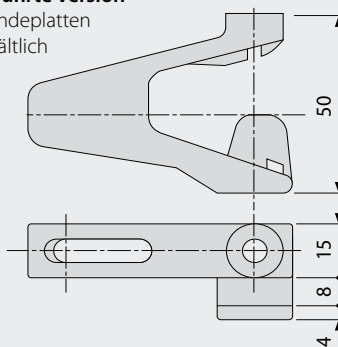

Einsatzbereiche im Überblick

	Obst/Gemüse										Backwaren							Fleisch/Geflügel							
	Waschen	Abtropfen	Elevator	Sortieren	Standardförderung	Tiefkühlen	Palettieren/depalettieren	Behälterförderung	Sterilisieren/kühlen	Formen entleeren	Waschtunnel	Kühlen/frostern	Standardförderung	Verzieren/glasieren	Metallsuchgerät	Transport von Blechen/Formen	Laminieren	Verpacken	Schneiden/entbeinen	Zurichten	Kühlen/frostern	Standardförderung	Elevator	Metallsuchgerät	Verpacken
Serie 1																									
LM 50/0	●		●	●	●					●	●				●		●								
LM 50/20		●	●		●	●					●														
LM 50/0 NS																									
LM 50/0 FT																									
Serie 2																									
LM 25/0				●	●								●	●		●	●	●				●		●	●
LM 25/15																									
LM 25/45	●	●						●	●			●			●		●						●		
LM 25/45 RR							●	●	●			●			●										
LM 25/0 FT							●	●																	●
Serie 3																									
LM 50/0			●	●	●		●	●		●			●	●		●		●			●	●	●	●	●
LM 50/20	●	●	●		●	●					●										●	●	●	●	●
LM 50/0 LR																						●	●	●	●
LM 50/20 LR																						●	●	●	●
Serie 4																									
LM 14/0											●	●	●	●		●	●					●		●	●
LM 14/20											●	●	●	●		●	●						●		●
Serie 5																									
CM 25/70	●	●			●	●			●	●	●	●	●		●	●					●		●	●	●
CM 25/70 MNM																						●		●	●
CM 25/70 FT																									●
CM 50/70	●	●				●			●		●	●				●					●		●	●	●
CM 50/70 MNM																									
Serie 6																									
LM 50/0																			●	●		●	●	●	●
LM 50/0 CT																						●	●	●	●
LM 50/0 NT																						●	●	●	●
Serie 7																									
LM 40/0																									
LM 40/15																									
LM 40/0 NS																									
LM 40/15 NS																									
LM 40/0 FT																									

Typenschlüssel, Legende, Erläuterungen

Typenschlüssel Module

PE-	LM	50/	0	S6	NT	B
POM-	CM	25/	75	S5	MNM	W

Farbe
 Eigenschaft
 Serie
 Durchlässigkeit
 Teilung
 Modultyp
 Werkstoff

Typenschlüssel Zahnräder

POM-	LS	50	-12	S6	SQ	60	mm
POM-	CS	50	-11	S5	CYL	40	mm

Einheit
 Maß der Wellenaufnahme
 Geometrie der Wellenaufnahme
 Serie
 Anzahl der Zähne
 Teilung
 Zahnradtyp
 Werkstoff

Legende

Werkstoff

PE	=	Polyethylen
PP	=	Polypropylen
POM	=	Polyoxymethylen (Polyacetal)
PA	=	Polyamid
PBT	=	Polybutylenterephthalat
RS	=	Edelstahl

Modultyp

CM	=	Kurvenmodul
LM	=	Linearmodul
PM	=	Profilmodul
SG	=	Seitenprofil
SM	=	Randmodul

Zahnradtyp

CS	=	Zahnrad für Kurvenbänder
LS	=	Zahnrad für Linearbänder

Eigenschaften Modul

BT	=	für Kugellageraufnahme
CT	=	konische Oberflächenstruktur
FT	=	Gummeinsätze auf der Moduloberseite
G	=	geführtes (Kurven-)Modul
LR	=	Querrippen auf der Moduloberseite
MNM	=	Mitnehmernoppen auf der Moduloberseite
MOD	=	(spezifisch) modifizierte Modulform
NS	=	rutschfeste Oberflächenstruktur
NT	=	zylindrische Oberflächenstruktur
RR	=	erhöhte Verrippung auf der Moduloberseite
GS	=	Gitterstruktur auf der Moduloberseite

Eigenschaften Zahnrad

CYL	=	zylindrisch (Geometrie der Wellenaufnahme bei Zahnkränzen)
SQ	=	Viereck (Geometrie der Wellenaufnahme bei Zahnkränzen)

Eigenschaften Werkstoff

HC	=	antistatische Werkstoffausführung
HT	=	hochtemperaturgeeignet
MD	=	Werkstoffausführung, die in Metalldetektoren erkennbar ist
SE	=	schwer entflammbar

Farben

AT	=	Anthrazit
B	=	Blau
BE	=	Beige
BK	=	Schwarz
DB	=	Dunkelblau
LGY	=	Hellgrau
O	=	Orange
R	=	Rot
TR	=	Transparent
W	=	Weiß
Y	=	Gelb



Druck-, produktions- und materialtechnisch bedingt sind Farbabweichungen möglich.

Erläuterungen

C_{3max} = maximal zulässige Zugbelastung in [N/mm Bandbreite] oder maximal zulässige Zugbelastung in [N] (nur bei Kurvenbändern)

Materialien, Durchlässigkeit, Temperaturbereiche, HACCP-Ausführungen

Durchlässigkeit und Strukturen

Durchlässigkeit	Oberflächenstruktur	Serie	1	2	3	4	5	6	7
0%	keine (glatt)		●	●	●	●		●	●
0%	LR (Lateral Rib)				●				
0%	NS (Non Skid)		●						●
0%	FT (Friction Top)		●						●
0%	CT (Cone Top)							●	
0%	NT (Nub Top)							●	
15%	keine (glatt)			●					●
15%	NS (Non Skid)								●
20%	keine (glatt)		●						
20%	LR (Lateral Rib)				●				
45%	keine (glatt)			●					
45%	RR (Raised Rib)			●					
70%	keine (glatt)							●	
70%	FT (Friction Top)							●	
70%	MNM (Grip Profiles)							●	

Temperaturbereiche in °C

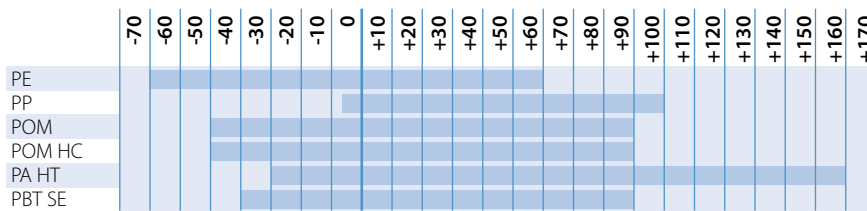

HACCP-Ausführung/ Zulassungen

Siegling Prolink Modulbänder aus PE, PP und POM entsprechen den Richtlinien der FDA sowie der EU-Richtlinie 2002/72/EG hinsichtlich der eingesetzten Rohstoffe und der Gesamtmigrationswerte und sind teilweise USDA zugelassen.

Darüber hinaus sind Siegling Prolink Module und Zusatzelemente (Kupplungsstäbe, Seitenplatten) aus PE und z.T. aus POM auch in HACCP-Ausführung lieferbar.

Die mechanischen Eigenschaften der Werkstoffe werden durch die HACCP-Ausführung nicht verändert.

Für die HACCP-Typen setzen wir neue Materialien ein, die Mikroorganismen keine Nährstoffe für Wachstum und Vermehrung zur Verfügung stellen. Ohne Zusatz von bioziden Additiven, die aus dem Material migrieren könnten, sind diese vor mikrobiellem Befall geschützt – zuverlässig und rechtlich unbedenklich (regelmäßige Reinigung vorausgesetzt).

Laboruntersuchungen zeigen, dass sich der Befall z.B. mit E. coli-Bakterien im Vergleich zu Standardwerkstoffen bis zu 99,5 % reduziert (Testkeime Escherichia coli (DSM), Film-Kontakt-Methode, 37 °C/24 h. Untersuchung des Ahlemer Instituts in Hannover).

Alle eingesetzten Materialien und Rohstoffe der HACCP-Typen entsprechen der EU-Richtlinie 2002/72/EG und/oder AP 96(5) und haben Zulassungen nach BfR und FDA.

Materialien

Polyethylen (PE)

- sehr gute chemische Beständigkeit gegen Säuren und Laugen
- sehr gute Ablöseigenschaften durch geringe Oberflächenspannung
- gutes Reib- und Verschleißverhalten
- hohe Zähigkeit
- geringes spezifisches Gewicht

Polypropylen (PP)

- Standardwerkstoff für normale Transportanwendungen
- mittlere Festigkeit und Steifigkeit
- gute dynamische Belastbarkeit
- sehr beständig gegenüber Säuren, Laugen, Salzen, Alkoholen
- geringes spezifisches Gewicht
- keine Spannungsrisssbildung

Polyoxymethylen (POM)

- gute Dimensionsstabilität
- hohe Festigkeit und Steifigkeit
- sehr gute chemische Beständigkeit gegen organische Lösemittel
- niedriger Reibwert gegen viele Unterlagen
- sehr verschleißfester Werkstoff
- harte, schnittfeste Oberfläche

Antistatisches Material

POM HC (High Conductivity)

- antistatisch ausgerüsteter Werkstoff
- Widerstand < 10⁶ Ω (entspr. Spezifikation)
- hohe Festigkeit und Steifigkeit
- sehr gute tribologische Eigenschaften (Reib- und Verschleißwerte)

Schwer entflammables Material

PBT SE (schwer entflammbar)

- schwer entflammbar nach UL94-V0
- gute Festigkeit und Steifigkeit, etwas niedriger als POM
- gute Verschleißfestigkeit

Hochtemperaturbeständiges Material

PA HT (High Temperature)

- glasfaserverstärktes Material
- sehr hohe kurzzeitige Temperaturbeständigkeit bis > 180 °C
- geringfügige Wasseraufnahme in feuchter Umgebung
- sehr hohe Steifigkeit
- verschleißfest

Metallsensoren-Material

POM MD (Metal Detectable)

- Werkstoff für leichte Erkennung in Metalldetektoren
- hohe Festigkeit und Steifigkeit
- sehr gute tribologische Eigenschaften (Reib- und Verschleißwerte)

Siegling – total belting solutions

Engagierte Mitarbeiter, qualitätsorientierte Organisation und Fertigungsabläufe sichern den konstant hohen Standard unserer Produkte und Dienstleistungen. Das Forbo Siegling Qualitätsmanagementsystem ist nach DIN EN ISO 9001:2000 zertifiziert.

Neben der Produktqualität ist der Umweltschutz ein wichtiges Unternehmensziel. Schon früh haben wir deshalb ein ebenfalls zertifiziertes Umweltmanagementsystem nach ISO 14001 eingeführt.

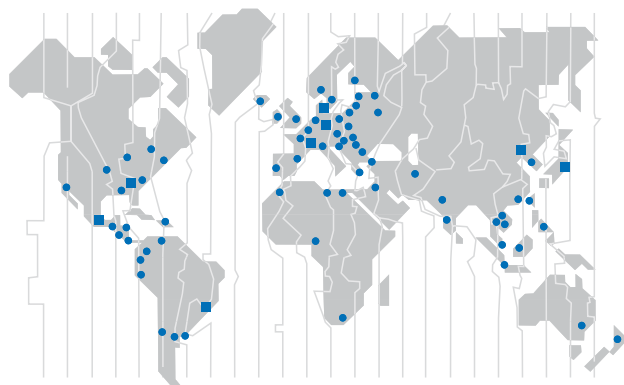

Forbo Siegling Service – jederzeit weltweit

Forbo Siegling beschäftigt in der Firmengruppe weltweit mehr als 2.000 Mitarbeiter. Unsere Produkte werden in acht Ländern hergestellt; Gesellschaften und Landesvertretungen mit Materiallagern und Werkstätten finden Sie in über 50 Ländern. Forbo Siegling Servicestationen gibt es in mehr als 300 Orten der Welt.